

# NPT型

●自在車  
φ 100 125

ねじ込み式

三価ユニクロ仕上	ステンレス
シングルベアリング	ダブルベアリング
シングルストッパー	ダブルストッパー



NPT-100SUE-1, M12×35

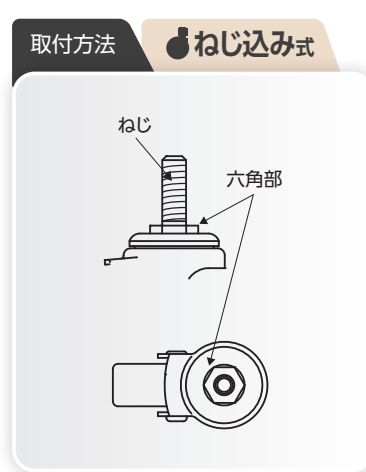
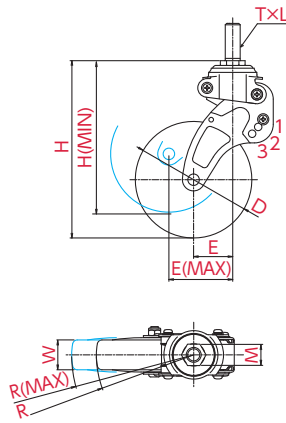

- 主な使用例
- プラットフォーム
  - 手押し台車
  - サーベラック
  - ロールボックスパレット
  - 牽引台車
  - オフィスチェア
  - 機械装置
  - 複写機
  - 家具
  - 商品陳列棚
  - 冷凍ショーケース
  - その他

※写真は代表的な製品イメージです。

ご注文例 | **NPT** | - | **100** | **SUE** | - | **1** | , | **M12** | x | **35** |

金具 | 車輪径 | 車輪 | 基準荷重 | ねじ種類 | 軸長

ねじ×長さを  
選択して、品番の後に  
つけてください



車輪径 D(mm)	品番	車輪材質	基準荷重 [daN(kgf)]	車幅 W(mm)	取付高 H(mm)	ねじ×長さ T×N(mm)	ピッチ・山数 L	対辺 M(mm)	偏心 E(mm)	旋回半径 R(mm)
100	NPT-100SUE-1	● 帯電防止ウレタン(B入)	10(10.2)	28	169(~144)	M12×35 M16×40	1.75 2	21 23	35(~59)	85(~110)
	NPT-100SUE-2		20(20.4)		169(~151)				35(~54)	85(~105)
	NPT-100SUE-3		30(30.6)		169(~154)				35(~51)	85(~102)
125	NPT-125SUE-1	● 帯電防止ウレタン(B入)	10(10.2)	32	190(~163)	M12×35 M16×40	1.75 2	21 23	42(~68)	105(~131)
	NPT-125SUE-2		20(20.4)		190(~170)				42(~63)	105(~126)
	NPT-125SUE-3		30(30.6)		190(~174)				42(~59)	105(~123)

※ [ ]内の数値は荷重限度時の値

●印  
電気抵抗値については  
P.008をご確認ください

車輪種類



SUE

ホイルナイロン  
車輪 : 帯電防止ウレタン  
(B入)