

# PT型 φ40 50

● 自在車

☑ プレート式

三価ユニクロ仕上	グロームメッキ仕上
シングルベアリング	ダブルベアリング
シングルストッパー	ダブルストッパー



PT-40G



PT-40GS

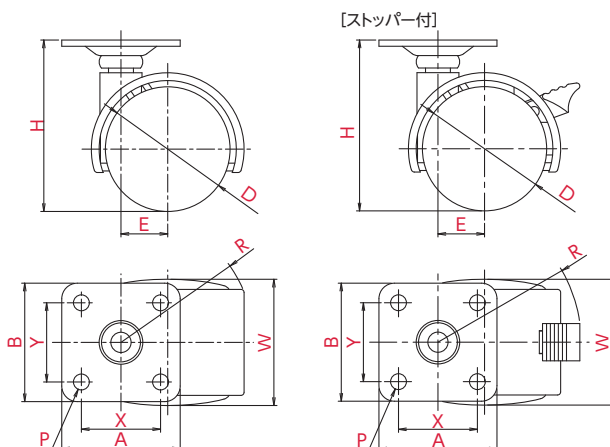

主な使用例

- 平台車
- 手押し台車
- サーバラック
- ロールボックスパレット
- 牽引台車
- オフィスチェアー
- 機械装置
- 複写機
- 家具
- 商品陳列棚
- 冷凍ショーケース
- その他

※写真は代表的な製品イメージです。

ご注文例 **PT** | **-** | **40** | **G**  
 金具 | 車輪径 | 金具

車輪径 D(mm)	品番	車輪材質	許容荷重 [daN(kgf)]	車幅 W(mm)	取付高 H(mm)	取付座 A×B(mm)	取付寸法 X×Y(X'×Y')(mm)	穴径 P(mm)	偏心 E(mm)	旋回半径 R(mm)
40	PT-40G	ナイロン	20(20.4)	41.6	56	38×38	25.5×25.5	5	14.5	39
50	PT-50G	ナイロン	30(30.6)	44.2	66	38×38	25.5×25.5	5	19	49

■ ストッパー付

車輪径 D(mm)	品番	車輪材質	許容荷重 [daN(kgf)]	車幅 W(mm)	取付高 H(mm)	取付座 A×B(mm)	取付寸法 X×Y(X'×Y')(mm)	穴径 P(mm)	偏心 E(mm)	旋回半径 R(mm)
40	PT-40GS	ナイロン	20(20.4)	41.6	56	38×38	25.5×25.5	5	14.5	49
50	PT-50GS	ナイロン	30(30.6)	44.2	66	38×38	25.5×25.5	5	19	59

G-type  
L-type  
E-type  
M-type  
S-type  
J-type  
PM-type  
H-type  
AF-type  
NP-type  
SKV-type  
SILENT-type  
OTHER