

HEAVY STAR (重荷重向け、低床向け、ステンレス仕様) / H-type

SUS-HG-S型 ϕ 50 65 75

| | | |
|-----------|----------|-------|
| 自在車 | 固定車 | |
| プレート式 | ねじ込み式 | 差し込み式 |
| 三価ユニクロ仕上 | ステンレス | |
| シングルベアリング | ダブルベアリング | |
| シングルストッパー | ダブルストッパー | |

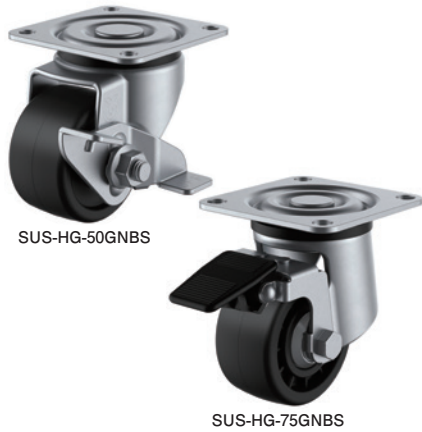

・図面

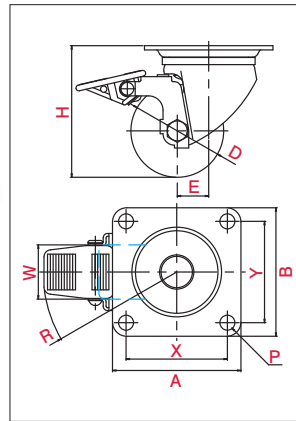

※写真は代表的な製品イメージです。

・取付方法(プレート式)

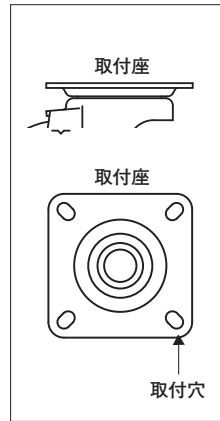

・主な使用例



| 品番 | 車輪 | 車輪径 D(mm) | 車幅 W(mm) | 取付高 H(mm) | 取付座 A×B(mm) | 取付寸法 X×Y('X'×'Y')(mm) | 穴径 P(mm) | 偏心 E(mm) | 旋回半径 R(mm) | 許容荷重 [daN(kgf)] |
|---------------|-----------------------------------|--------------|-------------|--------------|----------------|--------------------------|-------------|-------------|---------------|--------------------|
| SUS-HG-50GNBS | | 50 | 28 | 68 | 64×64 | 50×50 | 6.5 | 25 | 65 | 120(122.4) |
| | | | | | | | | | | |
| | ホイル強化ナイロン車輪強化ナイロン | | | | | | | | | |
| SUS-HG-65GNBS | | 65 | 38 | 92 | 90×90 | 71×71 | 10.5 | 22 | 94 | 230(234.6) |
| SUS-HG-75GNBS | | 75 | | 106 | | | | | | |
| | ホイル強化ナイロン車輪強化ナイロン(B入) | | | | | | | | | |
| SUS-HG-50MCS | | 50 | 25 | 68 | 64×64 | 50×50 | 6.5 | 25 | 65 | 120(122.4) |
| | | | | | | | | | | |
| | ホイルモノマーキスナイロン車輪モノマーキスナイロン | | | | | | | | | |
| SUS-HG-65MCS | | 65 | 38 | 92 | 90×90 | 71×71 | 10.5 | 22 | 94 | 230(234.6) |
| SUS-HG-75MCS | | 75 | | 106 | | | | | | |
| | ホイルモノマーキスナイロン車輪モノマーキスナイロン(B入) | | | | | | | | | |
| SUS-HG-50MCES | | 50 | 25 | 68 | 64×64 | 50×50 | 6.5 | 25 | 65 | 120(122.4) |
| | | | | | | | | | | |
| | ホイル濃縮モノマーキスナイロン車輪濃縮モノマーキスナイロン | | | | | | | | | |
| SUS-HG-65MCES | | 65 | 38 | 92 | 90×90 | 71×71 | 10.5 | 22 | 94 | 230(234.6) |
| SUS-HG-75MCES | | 75 | | 106 | | | | | | |
| | ホイル濃縮モノマーキスナイロン車輪濃縮モノマーキスナイロン(B入) | | | | | | | | | |
| SUS-HG-65PBS | | 65 | 38 | 92 | 90×90 | 71×71 | 10.5 | 22 | 94 | 230(234.6) |
| SUS-HG-75PBS | | 75 | | 106 | | | | | | |
| | ホイルフェノール車輪フェノール(B入) | | | | | | | | | |

軽荷重向け

中荷重向け

重荷重向け

事務機器向け

低床向け

台車固定機能

衝撃吸収機構付

低騒音仕様

けん引向け

ステンレス仕様