

G-type
L-type
E-type
M-type
S-type
J-type
PM-type
H-type
AF-type
NP-type
SKY-type
SILENT-type
OTHER

HEAVY STAR (重荷重向け、台車固定機能付) / AF-type

AF型 φ50 65 75 100

自在車	固定車	
プレート式	ねじ込み式	差し込み式
三価ユニクロ仕上	クロームメッキ仕上	
シングルベアリング	ダブルベアリング	
シングルストッパー	ダブルストッパー	

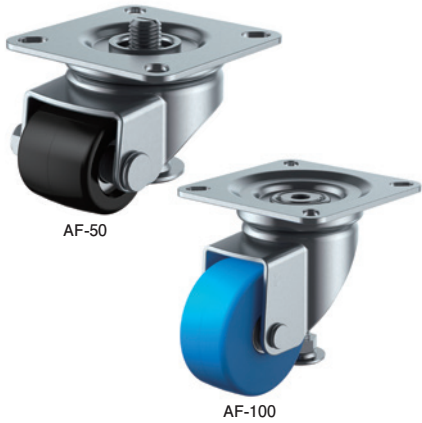

・図面

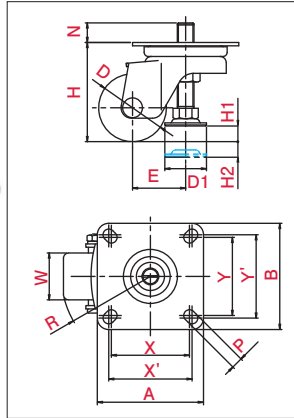

・取付方法(プレート式)

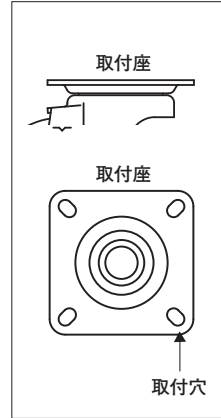

・主な使用例



※写真は代表的な製品イメージです。

品番	車輪	車輪径 D(mm)	車幅 W(mm)	取付高 H(mm)	取付座 A×B(mm)	取付寸法 X×Y(X'×Y')(mm)	穴径 P(mm)	偏心 E(mm)	旋回半径 R(mm)	許容荷重 [daN(kgf)]	長さ N(mm)	アジャスターフット外径 D1(mm)	アジャスト量 H1/H2(mm)
AF-50	ホイル強化ナイロン車輪強化ナイロン(B入)	50	45	74	102×102	80×80(75×75)	11	46	73	250(255.0)	19.6	40	15/15
AF-65		65		95				51	84		18.8		
AF-75	ホイル強化ナイロン車輪強化ナイロン(B入)	75	45	120	140×140	115×115(105×105)	11.5	56	95	300(306.0)	40	15/15	
AF-100		100		145				65	116				