

HG-AF 型アジャスター使用方法

■アジャスター固定手順

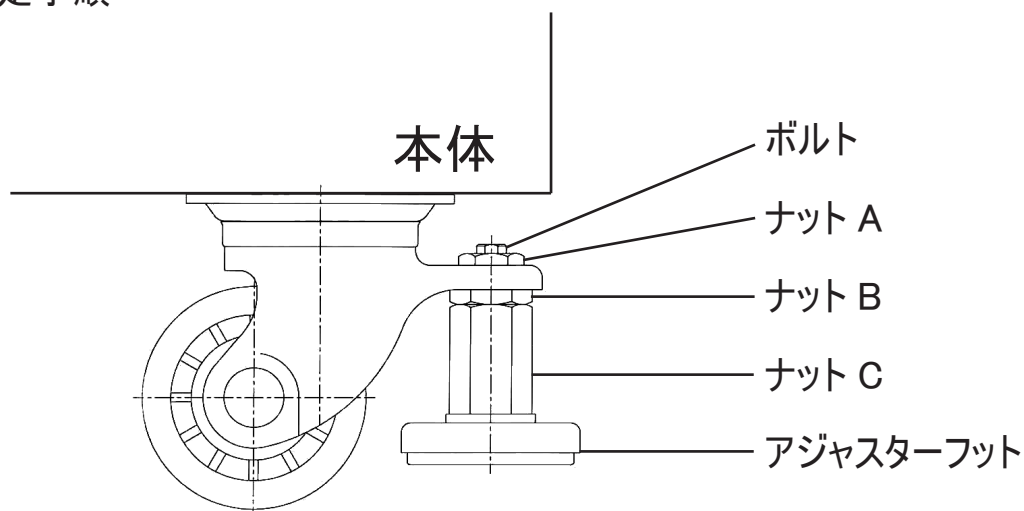

- ①ボルトを本体底面に接触するまで上げます。
※この時「ナット C」を下げたままで作業を行ってください。
「ナット C」を下げておかないとボルトの高さを調節できません。

- ②「ナット A」でボルトを固定します。

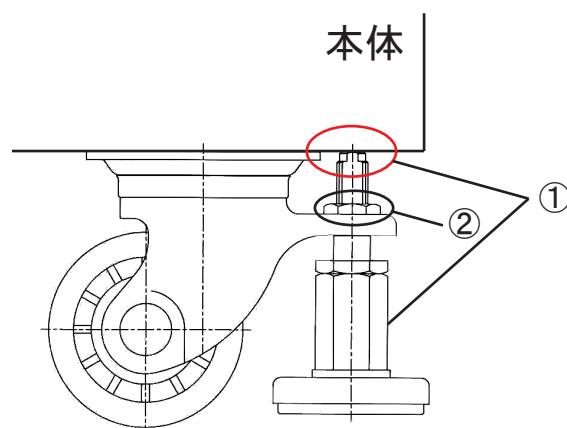

- ③「ナット C」でアジャスターフットの高さを調節します。

- ④「ナット B」でアジャスターフットを固定します。

以上

